



microlife®

Ear

- EN** → 1
- IT** → 6
- FR** → 12
- DE** → 18



IR 150

 Microlife UAB
P. Lukšio g. 32,
08222 Vilnius / Lithuania



 Microlife AG
Eспенstrasse 139
9443 Widnau / Switzerland
www.microlife.com

Distributore per l'Italia 
COLPHARMA
Colpharma s.r.l.
Parma - Italy
www.colpharma.com

CE0044

IB IR 150 IT-V4 2921
Revision Date: 2021-07-07

microlife®

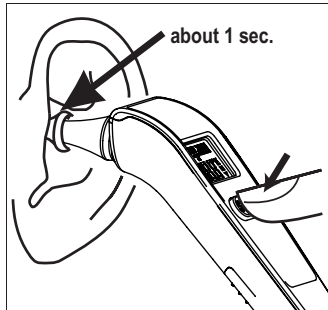
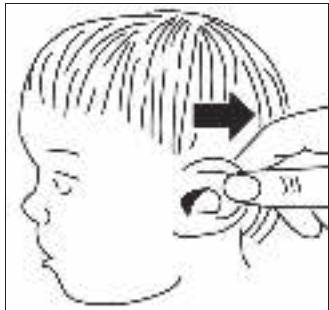
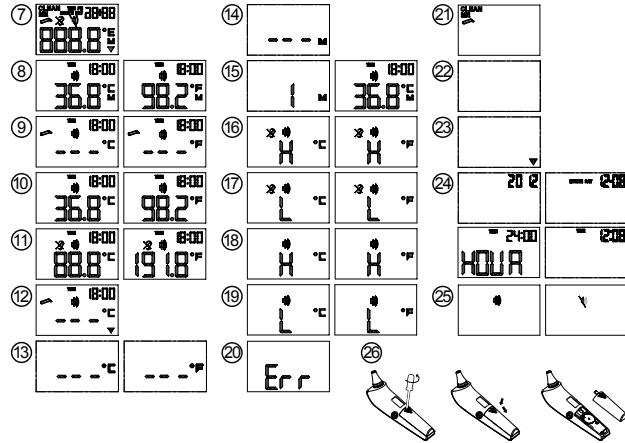
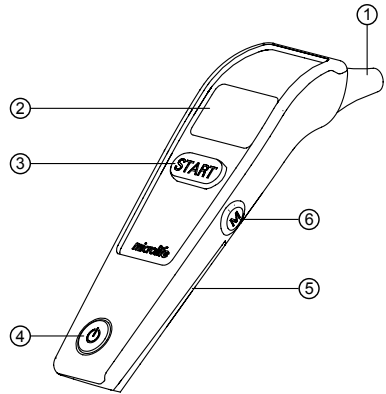

Name of Purchaser / Nome del rivenditore /
Nom de l'acheteur / Name des Käufers

Serial Number / Numero di serie /
Numéro de série / Serien-Nr.

Date of Purchase / Data d'acquisto /
Date d'achat / Kaufdatum

Specialist Dealer / Categoria rivenditore /
Revendeur / Fachhändler

- ① Measuring sensor
- ② Display
- ③ START button
- ④ ON/OFF button
- ⑤ Battery compartment cover
- ⑥ M-button (memory)
- ⑦ All segments displayed
- ⑧ Memory
- ⑨ Ready for measuring
- ⑩ Measurement complete
- ⑪ Out-of-ear temperature indication
- ⑫ Low battery indicator
- ⑬ Changing between Celsius and Fahrenheit
- ⑭ Recall mode
- ⑮ Recall the last 30 readings
- ⑯ Measured temperature too high
- ⑰ Measured temperature too low
- ⑱ Ambient temperature too high
- ⑲ Ambient temperature too low
- ⑳ Error function display
- ㉑ «CLEAN ME» display
- ㉒ Blank display
- ㉓ Flat battery
- ㉔ Date/Time
- ㉕ Beeper function setting
- ㉖ Replacing the battery



Read the instructions carefully before using this device.



Type BF applied part

This Microlife thermometer is a high quality product incorporating the latest technology and tested in accordance with international standards. With its unique technology, this device can provide a stable, heat-interference-free reading with each measurement. The device performs a self-test every time it is switched on to always guarantee the specified accuracy of any measurement. The Microlife Ear Thermometer is intended for the periodic measurement and monitoring of human body temperature. It is intended for use on people of all ages.

This thermometer has been clinically tested and proven to be safe and accurate when used in accordance to the operating instruction manual.

Please read through these instructions carefully in order for you to understand all functions and safety information.

Table of Contents

1. The Advantages of this Thermometer

- Measurement in 1 second
- Multiple uses (wide range of measurement)
- Probe cover free
- Probe LED
- Accurate and reliable
- Gentle and easy to use
- Multiple readings recall
- Safe and hygienic
- Fever alarm

2. Important Safety Instructions

3. How this Thermometer measures Temperature

4. Control Displays and Symbols

5. Setting Date, Time and Beeper Functions

6. Directions for Use

7. Changing between Celsius and Fahrenheit

8. How to recall 30 readings in Memory Mode

9. Error Messages

10. Cleaning and Disinfecting

11. Battery Replacement

12. Guarantee

13. Technical Specifications

14. www.microlife.com

Guarantee Card (see Back Cover)

1. The Advantages of this Thermometer

Measurement in 1 second

The innovative infrared technology allows measurement of ear temperature in only 1 second.

Multiple uses (wide range of measurement)

This thermometer offers a wide range of measurement from 0 - 100.0 °C / 32 - 212.0 °F, meaning the unit can be used to measure body temperature or it also has a feature allowing it to be used to measure surface temperature of the following examples:

- Milk surface temperature in a baby's bottle
- Surface temperature of a baby's bath
- Ambient temperature

Probe cover free

This thermometer is more user-friendly and more cost-effective since a probe cover is not required.

Probe LED

This thermometer includes a probe LED light which enables the user to find the correct ear position in the dark and is used as a reminder (flashing LED and probe light) to clean the thermometer after each temperature measurement.

Accurate and reliable

The unique probe assembly construction incorporates an advanced infrared sensor, ensuring that each measurement is accurate and reliable.

Gentle and easy to use

- The ergonomic design enables simple and easy use of the thermometer.
- This thermometer can even be used on a sleeping child without causing any interruption.
- This thermometer is quick, therefore child-friendly.

Multiple readings recall

Users will be able to recall the last 30 readings with a record of both time and date when entering the recall mode, enabling efficient tracking of temperature variations.

Safe and hygienic

- No risk of broken glass or mercury ingestion.
- Completely safe for use on children.
- Cleaning of the probe can be done with an alcohol-moistened cotton tissue, making this thermometer completely hygienic for use by the whole family.

Fever alarm

10 short beeps and a red LCD backlight alert the patient that he/she may have a temperature equal to or higher than 37.5 °C.

2. Important Safety Instructions

- Follow instructions for use. This document provides important product operation and safety information regarding this device. Please read this document thoroughly before using the device and keep for future reference.
- This device may only be used for the purposes described in these instructions. The manufacturer cannot be held liable for damage caused by incorrect application.
- **Never immerse this device in water or other liquids. For cleaning please follow the instructions in the «Cleaning and Disinfecting» section.**
- Do not use this device if you think it is damaged or notice anything unusual.
- Never open this device.
- Earwax in the ear canal may cause a lower temperature reading. Therefore it is important to ensure the subject's ear canal is clean.
- If the measurement result is not consistent with the patient's finding or unusually low, repeat the measurement every 15 minutes or double check the result by another core body temperature measurement.
- This device comprises sensitive components and must be treated with caution. Observe the storage and operating conditions described in the «Technical Specifications» section.
- Ensure that children do not use this device unsupervised; some parts are small enough to be swallowed.
- Do not use this device close to strong electromagnetic fields such as mobile telephones or radio installations. Keep a minimum distance of 3.3 m from such devices when using this device.
- Protect it from:
 - extreme temperatures
 - impact and dropping
 - contamination and dust
 - direct sunlight
 - heat and cold
- If the device is not going to be used for a prolonged period the battery should be removed.



WARNING: The measurement results given by this device is not a diagnosis. It is not replacing the need for the consultation of a physician, especially if not matching the patient's symptoms. Do not rely on the measurement result only, always consider other potentially occurring symptoms and the patient's feedback. Calling a doctor or an ambulance is advised if needed.

3. How this Thermometer measures Temperature

This thermometer measures infrared energy radiated from the eardrum and the surrounding tissue. This energy is collected through the lens and converted to a temperature value. The measured reading obtained directly from the eardrum (Tympanic Membrane) ensures the most accurate ear temperature. Measurements taken from the surrounding tissue of the ear canal generate lower readings and may result in misdiagnosis of fever.

To avoid an inaccurate measurement

1. Switch on the thermometer by pressing the ON/OFF button ④.
2. After one beep is heard (and the temperature scale icon is flashing), straighten the ear canal by gently pulling the middle of the ear back and up.
3. Place the probe ① firmly into the ear canal, press the START button ③ and keep the probe in the ear until the thermometer beeps to signal the completion of the measurement.

4. Control Displays and Symbols

- **All segments displayed** ⑦: Press the ON/OFF button ④ to turn on the unit; all segments will be shown for 1 second.
- **Ready for measurement** ⑨: When the unit is ready for measurement, the «°C» or «°F» icon will keep flashing. The probe LED light is activated for 10 seconds.
- **Measurement complete** ⑩: The reading will be shown on the display ② with the «°C» or «°F» icon; the unit is ready for the next measurement, when the «°C» or «°F» icon is flashing again.
- **Out-of-ear temperature indication** ⑪: A crossed-ear-icon will appear on the display ② if the reading falls outside the range 32.0 ~ 42.2 °C / 89.6 ~ 108.0 °F.
- **Low battery indicator** ⑫: When the unit is turned on, the «▼» icon will keep flashing to remind the user to replace the battery.

5. Setting Date, Time and Beeper Functions

Setting the date and time

1. After the new battery is fitted, the year number flashes in the display ②. You can set the year by pressing the START button ③. To confirm and then set the month, press the M-button ⑥.
2. Press the START button ③ to set the month. Press the M-button ⑥ to confirm and then set the day.
3. Follow the previously mentioned instructions to set the day, 12 or 24 hour mode, hours and minutes.
4. Once you have set the minutes and pressed the M-button ⑥, the date and time are set and the time is displayed.

☞ If no button is pressed for 20 seconds, the device automatically switches to ready for measuring ⑨.

☞ **Cancel time setup:** Press the ON/OFF button ④ during time setup. The LCD will show Date/Time icons with «--:--». After that press the ON/OFF button ④ to start the measurement. If no further action is taken within 60 seconds, the device will automatically turn off.

☞ **Change current date and time:** Press and hold the M-button ⑥ for approx. 3 seconds until the year number starts to flash ②. Now you can enter the new values as described above.

Setting the beeper

1. When the device is switched off, press and hold the ON/OFF button ④ for 5 seconds to set the beeper ⑫.
2. Press the ON/OFF button ④ again to either turn the beeper on or off. The beeper is activated when the beeper icon ⑫ is not crossed-out.

☞ If no button is pressed for 5 seconds, the device automatically switches to ready for measuring ⑨.

6. Directions for Use

1. Press the ON/OFF button ④. The display ② is activated to show all segments for 1 second.
2. When the «°C» or «°F» icon is flashing, a beep sound is heard and the thermometer is ready for measuring ⑨.
3. The probe LED light is activated and will automatically turn off after 10 seconds.
4. Straighten the ear canal by pulling the ear up and back to give a clear view of the eardrum.
 - For children under 1 year; pull the ear straight back.
 - For children of 1 year to adult; pull the ear up and back.Also refer to the short instructions at the front.
5. While gently pulling the ear, insert the probe snugly into the ear canal (**about 1 sec.**) and **immediately** press the START button ③. Release the button and wait for the beep sound. This indicates the end of the measurement.
6. Remove the thermometer from the ear canal. The display shows the measured temperature ⑩.

☞ NOTE:

- **Patients and thermometer should stay in similar room condition for at least 30 minutes.**

- To ensure accurate readings, wait at least 30 sec. after 3-5 continuous measurements.
 - Accumulation of ear wax on the probe can result in less accurate temperature readings or cross infection between users.
 - **It is essential that the probe is cleaned after every measurement.** Therefore, this device reminds the user to clean the probe when turning off the device. «CLEAN ME» (2) is displayed and the probe LED light will flash for 3 seconds. For cleaning, follow the instructions in the «Cleaning and Disinfecting» section.
 - **After cleaning the measuring sensor (1) with alcohol, wait 5 minutes before taking the next measurement,** in order to allow the thermometer to reach its operating reference temperature.
 - 10 short beeps and a red LCD backlight alert the patient that he/she may have a temperature equal to or higher than 37.5 °C.
 - For an infant, it is best to have the child lying flat with his/her head sideways so the ear is facing upwards. For an older child or adult, it is best to stand behind and slightly to the side of the patient.
 - Always take the temperature in the same ear, since the temperature readings may be different from ear to ear.
 - In the following situations it is recommended that three temperatures in the same ear be taken and the highest one taken as the reading:
 1. New born infants in the first 100 days.
 2. Children under three years of age with a compromised immune system and for whom the presence or absence of fever is critical.
 3. When the user is learning how to use the thermometer for the first time until he/she has familiarized himself/herself with the device and obtains consistent readings.
 4. If the measurement is surprisingly low.
 - Don't take a measurement while or immediately after nursing a baby.
 - Don't use the thermometer in high humidity environments.
 - Patients should not drink, eat or exercise before/while taking the measurement.
 - Doctors recommend rectal measurement for newborn infants within the first 6 months, as all other measuring methods might lead to ambiguous results.
 - **Readings from different measuring sites should not be compared as the normal body temperature varies by measuring site and time of day,** being highest in the evening and lowest about one hour before waking up.
- Normal body temperature ranges:
- Axillar: 34.7 - 37.3 °C / 94.5 - 99.1 °F
 - Oral: 35.5 - 37.5 °C / 95.9 - 99.5 °F
 - Rectal: 36.6 - 38.0 °C / 97.9 - 100.4 °F
 - Microlife IR 150: 35.4 - 37.4 °C / 95.7 - 99.3 °F

7. Changing between Celsius and Fahrenheit

This thermometer can display temperature readings in either Fahrenheit or Celsius. To switch the display between °C and °F, simply turn OFF the unit, **press and hold** the START button (3) for 5 seconds; after 5 seconds, the current measurement scale («°C» or «°F» icon) will flash on the display (13). Change the measurement scale between °C and °F by pressing the START button (3). When the measurement scale has been chosen, wait for 5 seconds and the unit will automatically enter the «ready for measuring» mode.

8. How to recall 30 readings in Memory Mode

This thermometer can recall the last 30 readings with a record of both time and date.

- **Recall mode (14):** Press the M-button (6) to enter recall mode when the power is off. The memory icon «M» will flash.
- **Reading 1 - the last reading (15):** Press and release the M-button (6) to recall the last reading. Number «1» and a flashing «M» are displayed.
- **Reading 30 - readings in succession:** Press and release the M-button (6) consecutively to recall the last 30 readings in succession.

Pressing and releasing the M-button (6) after the last 30 readings have been recalled will resume the above sequence from reading 1.

9. Error Messages

- **Measured temperature too high (16):** Displays «H» when measured temperature is higher than 100.0 °C / 212.0 °F.
- **Measured temperature too low (17):** Displays «L» when measured temperature is lower than 0 °C / 32.0 °F.
- **Ambient temperature too high (18):** Displays «H» when ambient temperature is higher than 40 °C / 104 °F.
- **Ambient temperature too low (19):** Display «L» when ambient temperature is lower than 10.0 °C / 50.0 °F.
- **Error function display (20):** The system has a malfunction.
- **Blank display (22):** Check if the battery has been loaded correctly. Also check polarity (<+> and <->) of the battery.
- **Flat battery indication (23):** If only the «▼» icon is shown on the display, the battery should be replaced immediately.

10. Cleaning and Disinfecting

Use an alcohol swab or cotton tissue moistened with alcohol (70% Isopropyl) to clean the thermometer casing and the measuring sensor. Ensure that no liquid enters the interior of the device. Never use abrasive cleaning agents, thinners or benzene for cleaning and never immerse the device in water or other cleaning liquids. Take care not to scratch the surface of the sensor lens and the display.

11. Battery Replacement

This device is supplied with one lithium battery, type CR2032. The battery needs replacing when only the «▼» icon (23) is shown on the display.

To remove the battery cover you must first undo the screw (26), then remove the battery cover by sliding it in the direction shown. Insert the new battery with the + at the top. To close, replace the battery cover and tighten the screw.



Batteries and electronic devices must be disposed of in accordance with the locally applicable regulations, not with domestic waste.

12. Guarantee

This device is covered by a **5 year guarantee** from the date of purchase. During this guarantee period, at our discretion, Microlife will repair or replace the defective product free of charge.

Opening or altering the device invalidates the guarantee.

The following items are excluded from the guarantee:

- Transport costs and risks of transport.
- Damage caused by incorrect application or non-compliance with the instructions for use.
- Damage caused by leaking batteries.
- Damage caused by accident or misuse.
- Packaging/storage material and instructions for use.
- Regular checks and maintenance (calibration).
- Accessories and wearing parts: Batteries, Probe cover (optional).

Should guarantee service be required, please contact the dealer from where the product was purchased, or your local Microlife service. You may contact your local Microlife service through our website:

www.microlife.com/support

Compensation is limited to the value of the product. The guarantee will be granted if the complete product is returned with the original invoice. Repair or replacement within guarantee does not prolong or renew the guarantee period. The legal claims and rights of consumers are not limited by this guarantee.

13. Technical Specifications

Type:	Ear Thermometer IR 150
Measurement range:	0 - 100.0 °C / 32 - 212.0 °F
Resolution:	0.1 °C / °F
Measurement accuracy:	Laboratory: ±0.2 °C, 32.0 ~ 42.2 °C ±0.4 °F, 89.6 ~ 108.0 °F

Display:	Liquid Crystal Display, 4 digits plus special icons
Acoustic:	The unit is turned ON and ready for the measurement: 1 short beep. Complete the measurement: 1 long beep. System error or malfunction: 3 short beeps. Fever alarm: 10 short beeps.
Memory:	30 readings recall in the memory mode with a record of both time and date.
Backlight:	The display light will be GREEN for 1 second, when the unit is turned ON. The display light will be GREEN for 5 seconds, when a measurement is completed with a reading less than 37.5 °C / 99.5 °F. The display light will be RED for 5 seconds, when a measurement is completed with a reading equal to or higher than 37.5 °C / 99.5 °F.
Operating conditions:	10 - 40 °C / 50.0 - 104 °F
Storage conditions:	15 - 95 % relative maximum humidity -25 - +55 °C / -13 - +131 °F
Automatic Switch-off:	15 - 95 % relative maximum humidity Approx. 1 minute after last measurement has been taken.
Battery:	1 x CR2032 battery 3V
Battery lifetime:	approx. 1000 measurements (using a new battery)
Dimensions:	139 x 39 x 42 mm
Weight:	54.5 g (with battery), 51 g (w/o battery)
IP Class:	IP22
Reference to standards:	EN 12470-5; ASTM E1965; IEC 60601-1; IEC 60601-1-2 (EMC); IEC 60601-1-11
Expected service life:	5 years or 12000 measurements

This device complies with the requirements of the Medical Device Directive 93/42/EEC.

Technical alterations reserved.

According to the Medical Product User Act a biennial technical inspection is recommended for professional users. Please observe the applicable disposal regulations.

14. www.microlife.com

Detailed user information about our thermometers and blood pressure monitors as well as services can be found at www.microlife.com.

- ① Sensore di misurazione
- ② Display
- ③ Tasto START
- ④ Tasto ON/OFF
- ⑤ Coperchio vano batterie
- ⑥ Tasto M (memoria)
- ⑦ Visualizzazione di tutti i segmenti del display
- ⑧ Memoria
- ⑨ Pronto per misurare
- ⑩ Misurazione completata
- ⑪ Indicatore della temperatura esterna all'orecchio
- ⑫ Indicatore di batterie quasi scariche
- ⑬ Impostazione gradi Celsius o Fahrenheit
- ⑭ Modalità richiamo
- ⑮ Richiamo delle ultime 30 misurazioni
- ⑯ Temperatura troppo alta
- ⑰ Temperatura troppo bassa
- ⑱ Temperatura ambiente troppo alta
- ⑲ Temperatura ambiente troppo bassa
- ⑳ Segnalazione d'errore
- ㉑ «CLEAN ME» display
- ㉒ Display vuoto
- ㉓ Batterie scariche
- ㉔ Data/ora
- ㉕ Impostazione segnale acustico
- ㉖ Sostituzione delle batterie

Questo termometro Microlife è uno strumento di altissima qualità che utilizza una tecnologia innovativa testata in conformità alle normative internazionali. Grazie alla sua tecnologia, unica e originale, questo termometro può fornire misurazioni stabili e libere da interferenze della temperatura esterna. Lo strumento svolge automaticamente a ogni accensione una procedura di autocalibrazione per garantire una misurazione sempre accurata.

Il termometro auricolare Microlife è stato progettato per la misurazione o il monitoraggio, saltuario o periodico, della temperatura corporea. Può essere utilizzato da persone di ogni età.

Questo termometro è clinicamente validato ed è stato testato per essere sicuro e accurato se utilizzato in conformità a quanto riportato in questo manuale d'uso.

La preghiamo di leggere con attenzione questo manuale per comprenderne le funzioni e le informazioni sulla sicurezza.

Indice

1. Vantaggi di questo termometro

- Effettua la misurazione in 1 secondo
- Usi differenziati (ampia gamma di misurazioni)
- Senza copri sonda
- Sonda luminosa a LED
- Preciso e affidabile
- Delicato e facile da usare
- Lettura delle misurazioni memorizzate
- Sicuro ed igienico
- Allarme febbre

2. Importanti misure precauzionali

3. Come funziona questo termometro

4. Funzioni di controllo e simbologia

5. Impostazione calendario, orologio e segnale acustico

6. Indicazioni per l'uso

7. Impostazione gradi Celsius o Fahrenheit

8. Come richiamare le 30 misurazioni memorizzate

9. Messaggi di errore

10. Pulizia e disinfezione

11. Sostituzione delle batterie

12. Garanzia

13. Specifiche tecniche



Leggere attentamente le istruzioni prima di usare il dispositivo.



Parte applicata tipo BF

1. Vantaggi di questo termometro

Effettua la misurazione in 1 secondo

L'innovativa tecnologia ad infrarossi di questo termometro permette di rilevare la temperatura all'orecchio in 1 secondo.

Multifunzionale (ampia gamma di misurazioni)

Questo termometro offre un'ampia gamma di misurazioni da 0 - 100,0 °C / 32 - 212,0 °F e quindi può essere utilizzato per misurare la temperatura corporea o quella superficiale come per esempio:

- la temperatura superficiale del latte dei biberon;
- la temperatura superficiale dell'acqua per il bagnetto del bambino;
- la temperatura ambiente.

Senza copri sonda

Questo termometro è stato studiato per migliorare la facilità d'uso da parte dell'utente e ridurre i costi di gestione in quanto non necessita di copri sonda.

Sonda luminosa a LED

Questo termometro dispone di una luce a LED che illumina la sonda consentendo all'utente il corretto posizionamento nell'orecchio anche al buio e che ricorda di pulire il termometro (illuminazione LED lampeggiante) al termine di ogni misurazione.

Preciso e affidabile

La tecnologia costruttiva della sonda, che utilizza un sensore a infrarossi avanzato, assicura a ogni misurazione un elevato grado di precisione e affidabilità.

Delicato e facile da usare

- Il design ergonomico consente un utilizzo semplice e intuitivo del termometro.
- Questo termometro è idoneo per misurare la temperatura quando il bambino dorme.
- Questo termometro è veloce e piace ai bambini.

Letture delle misurazioni memorizzate

È possibile visualizzare le ultime 30 misurazioni con ora e data entrando nella funzione di richiamo delle memorie e consentendo all'utente una chiara panoramica sulle variazioni della temperatura.

Sicuro e igienico

- Senza rischio di venire a contatto con vetri rotti o di ingestione accidentale di mercurio.
- Completamente sicuro per l'utilizzo sui bambini.
- La pulizia della sonda può essere effettuata con un panno di cotone leggermente imbevuto con alcool permettendo l'utilizzo a tutta la famiglia in condizioni igieniche sicure.

Allarme febbre

10 brevi segnali acustici (beep) e il display retroilluminato di colore rosso avviseranno il paziente che la temperatura misurata è uguale o maggiore di 37,5 °C: allarme febbre.

2. Importanti misure precauzionali

- Seguire le istruzioni d'uso. Questo manuale contiene informazioni importanti sul funzionamento e la sicurezza di questo dispositivo. Si prega di leggere attentamente le istruzioni d'uso prima di utilizzare il dispositivo e di conservarle per ogni futura consultazione.
- Questo dispositivo deve essere usato esclusivamente come descritto in questo manuale. Il produttore non può essere ritenuto responsabile di danni causati da un utilizzo improprio.
- **Non immergere mai questo dispositivo in acqua o altri liquidi. Per la pulizia seguire quanto indicato nella sezione «Pulizia e disinfezione» di questo manuale.**
- Non usare il dispositivo se si ritiene che sia danneggiato o se si nota qualcosa di strano.
- Non aprire mai il dispositivo.
- La presenza di cerume nelle orecchie può essere la causa di temperature basse. Assicurarsi che le orecchie del paziente siano pulite.
- Se la temperatura misurata non rispecchia lo stato del paziente o è insolitamente bassa, ripetere le misurazioni ogni 15 minuti o confrontare i risultati con un altro dispositivo di misurazione.
- Questo dispositivo è costruito con componenti delicati e deve essere trattato con attenzione. Osservare le condizioni di stoccaggio e funzionamento descritte nel capitolo «Specifiche tecniche».
- Assicurarsi che i bambini non utilizzino il dispositivo senza la supervisione di un adulto; alcune parti sono piccole e potrebbero essere ingerite.
- Non usare il dispositivo vicino a forti campi elettromagnetici come telefoni cellulari o installazioni radio. Mantenere una

distanza minima di 3,3 m da altri apparecchi quando si utilizza questo dispositivo.

- Proteggere il dispositivo da:
 - temperature estreme
 - urti e cadute
 - contaminazione e polvere
 - luce solare diretta
 - caldo e freddo
- Togliere la batteria quando non si usa il dispositivo per un lungo periodo.



ATTENZIONE: la misurazione ottenuta con questo dispositivo non rappresenta una diagnosi! Non sostituire la consultazione del proprio medico curante, soprattutto se il risultato non è corrispondente ai propri sintomi. Non fare affidamento solo sulla misurazione, considerare sempre altri sintomi che potrebbero manifestarsi e lo stato generale del paziente. Se necessario si consiglia di chiamare un medico o un'ambulanza.

3. Come funziona questo termometro

Questo termometro misura l'energia ad infrarossi irradiata dal timpano e dai tessuti circostanti. Questa energia è canalizzata attraverso una lente e convertita in un valore di temperatura. La misurazione della temperatura rilevata direttamente sul timpano (membrana timpanica) assicura una misurazione accurata ed affidabile. La misurazione effettuata sui tessuti circostanti del canale auricolare può generare una misurazione bassa ed indurre in un errore diagnostico.

Come evitare una misurazione errata:

1. Premere il tasto ON/OFF (4) per accendere il termometro.
2. Dopo aver sentito un segnale sonoro (la «°C» o la «°F» lampeggeranno sul display), raddrizzare il canale auricolare prendendo gentilmente con due dita l'orecchio (ca. nella metà) e tirandolo indietro e verso l'alto.
3. Inserire la sonda (1) nel canale auricolare, premere il tasto START (2) e mantenere la sonda nell'orecchio fino a quando un beep indicherà che la misurazione è terminata.

4. Funzioni di controllo e simbologia

- **Visualizzazione di tutti i segmenti del display (7):** premere il tasto ON/OFF (4) per accendere il termometro; tutti i segmenti del display verranno automaticamente visualizzati per ca. 1 secondo.
- **Pronto per misurare (8):** quando il termometro è pronto per la misurazione, la «°C» o la «°F» lampeggeranno.

La sonda a LED si illuminerà per 10 secondi.

- **Misurazione completata (9):** la temperatura verrà visualizzata con le icone «°C» o «°F» (3); il termometro sarà pronto per una nuova misurazione quando le icone «°C» o «°F» inizieranno a lampeggiare nuovamente.
- **Indicatore della temperatura esterna all'orecchio (10):** l'icona di un orecchio barrato apparirà sul display (3) quando la misurazione auricolare è al di fuori del range di 32,0 ~ 42,2 °C / 89,6 ~ 108,0 °F.
- **Indicatore di batterie quasi scariche (12):** quando il termometro verrà acceso lampeggerà sul display l'icona «▼» ad indicare all'utilizzatore di sostituire la batteria.

5. Impostazione calendario, orologio e segnale acustico

Impostazione calendario e orologio

1. Dopo aver inserito la nuova batteria il numero dell'anno lampeggerà sul display (24). E' possibile impostare l'anno premendo il tasto START (3). Per confermare e impostare il mese, premere il tasto M (6).
2. E' ora possibile impostare il mese usando il tasto START (3). Per confermare premere il tasto M (6) e poi impostare il giorno.
3. Seguire le istruzioni precedenti per impostare il giorno, la modalità 12 o 24 ore, le ore e i minuti.
4. Dopo aver impostato i minuti e premuto il tasto M (6), la data e l'ora saranno impostate e l'ora verrà visualizzata.



Se per 20 secondi non viene premuto nessun tasto, il dispositivo passerà automaticamente nella modalità misurazione (9).



Cancelar l'impostazione data e ora: premere il tasto ON/OFF (4) durante l'impostazione dell'orologio. Il display LCD mostrerà le icone calendario/orologio come segue «-:-». Successivamente premere il tasto ON/OFF (4) per iniziare la misurazione. Qualora non venisse effettuata alcuna attività entro 60 secondi, il dispositivo si spegnerà automaticamente.



Cambiare l'impostazione di calendario e orologio: tenere premuto il tasto M (6) per circa 3 secondi fino a quando i numeri dell'anno lampeggeranno (24). A questo punto impostare la nuova data come descritto precedentemente.

Impostazione segnale acustico

1. Quando il dispositivo è spento, tenere premuto il tasto ON/OFF (4) per 5 secondi per impostare il segnale acustico (25).

2. Premere ancora il tasto ON/OFF (4) per impostare alternativa-mente il segnale acustico nella modalità attivo o spento. Il segnale acustico è attivato quando l'apposita icona (25) non è barrata.
- ☞ Se per 5 secondi non viene premuto nessun tasto, il dispositi-vo passerà automaticamente nella modalità misurazione (9).

6. Indicazioni per l'uso

1. Premere il tasto ON/OFF (4). Il display (2) verrà attivato e visualizzerà tutti i segmenti per ca. 1 secondo.
2. La «°C» o la «°F» lampeggianti e un breve segnale sonoro (beep) indicheranno che il termometro è pronto per la misurazione (9).
3. La sonda a LED si illuminerà e si spegnerà automaticamente dopo 10 secondi.
4. Raddrizzare il canale auricolare prendendo gentilmente con due dita l'orecchio (ca. nella metà) e tirandolo indietro e verso l'alto per avere una chiara visione del timpano.
 - Per neonati di età inferiore ad 1 anno tirare l'orecchio all'indietro.
 - Per i bambini di età superiore ad 1 anno e gli adulti: tirare l'orecchio verso l'alto e poi all'indietro.Per una comprensione più immediata fare riferimento alle istruzioni brevi in prima pagina.
5. Con l'orecchio delicatamente tirato, inserire tranquillamente la sonda nel canale auricolare (circa 1 secondo) e immediatamente premere il tasto START (2). Rilasciare il tasto e aspettare il beep che indicherà il termine della misurazione.
6. Rimuovere la sonda dal canale auricolare e leggere la temperatura misurata sul display a cristalli liquidi (9).

☞ IMPORTANTE:

- **Prima della misurazione, paziente e termometro devono restare nello stesso ambiente e nelle stesse condizioni per almeno 30 minuti.**
- **Per effettuare misurazioni accurate, attendere almeno 30 sec. dopo aver effettuato 3-5 misurazioni consecutive.**
- L'accumulo di cerume sulla sonda può essere causa di misurazioni poco accurate o veicolo di trasmissione di infezioni su altri pazienti.
- **È essenziale che la sonda sia pulita dopo ogni misurazione.** Questo dispositivo ricorda all'utente di pulire la sonda ogni volta che viene spento. Sul display verrà visualizzata la scritta «CLEAN ME» (21) (puliscimi) e la sonda a LED lampeggerà per 3 secondi. Per pulire la sonda fare riferimento a quanto indicato nella sezione «Pulizia e disinfezione».

- **Dopo aver pulito il sensore della sonda (1) con alcool, aspettare 5 minuti prima di effettuare una nuova misurazione** per poter consentire al termometro di raggiungere la corretta temperatura d'esercizio.
- 10 brevi segnali acustici (beep) e il display retroilluminato di colore rosso avviseranno il paziente che la temperatura misurata è uguale o maggiore di 37,5 °C: allarme febbre.
- Per i neonati di età inferiore ad 1 anno, si consiglia di sdraiarli girando la testa in maniera tale che l'orecchio sia orientato in direzione dell'operatore. Per i bambini di età superiore ad 1 anno e gli adulti è meglio stare dietro leggermente orientati verso l'orecchio.
- Effettuare sempre la misurazione nello stesso orecchio in quanto la temperatura potrebbe variare da orecchio ad orecchio.
- Nelle seguenti situazioni si raccomanda di effettuare almeno tre rilevazioni nello stesso orecchio prendendo la più elevata come riferimento:
 1. nei primi 100 giorni dalla nascita;
 2. bambini di età inferiore a 3 anni e con problemi al sistema immunitario dove la presenza o assenza di febbre è un elemento critico;
 3. quando l'utilizzatore sta imparando o non ha ancora esperienza sufficiente nell'utilizzo di questo termometro o ha dei dubbi sulle misurazioni effettuate;
 4. quando le misurazioni sono ritenute troppo basse.
- Non misurare la temperatura corporea durante l'allattamento o immediatamente dopo.
- Non utilizzare il termometro in un ambiente molto umido.
- Il paziente non dovrebbe bere, mangiare o fare esercizio fisico prima o mentre si misura la temperatura.
- I medici raccomandano la misurazione rettale della temperatura nei bambini da 0 a 6 mesi, in quanto tutti gli altri metodi possono dare risultati poco attendibili.
- **Misurazioni della temperatura corporea in aree diverse del corpo non possono essere comparate tra loro in quanto la temperatura corporea varia in base al punto di misurazione e all'ora in cui questa è stata effettuata.** La temperatura è più alta alla sera e più bassa circa un'ora prima di svegliarsi. Valori di temperatura corporea normali:
 - Ascellare: 34,7 - 37,3 °C / 94,5 - 99,1 °F
 - Orale: 35,5 - 37,5 °C / 95,9 - 99,5 °F
 - Rettale: 36,6 - 38,0 °C / 97,9 - 100,4 °F
 - Microlife IR 150: 35,4 - 37,4 °C / 95,7 - 99,3 °F

7. Impostazione gradi Celsius o Fahrenheit

Questo termometro può misurare la temperatura in gradi Celsius o Fahrenheit. Per passare da «°C» a «°F», a termometro spento, **tenere premuto il tasto START** ③ per ca. 5 secondi. L'icona che rappresenterà la scala di misurazione in uso («°C» o «°F») lampeggerà sul display ⑬. Premere nuovamente il tasto START ③ per passare da «°C» a «°F» o viceversa. Quando la scala di misurazione è stata scelta, aspettare per ca. 5 secondi e il termometro passerà nella modalità «pronto per la misurazione».

8. Come richiamare le 30 misurazioni memorizzate

Questo termometro può visualizzare le ultime 30 misurazioni e ne memorizza l'ora e la data in cui sono state effettuate.

- **Modalità richiamo memorie** ⑭: a termometro spento, premere il tasto M ⑥. L'icona della memoria «M» lampeggerà.
- **Memoria 1 – ultima misurazione** ⑮: premere brevemente il tasto M ⑥ per richiamare l'ultima misurazione che sarà contraddistinta dal numero 1.
- **Memoria 30 – misurazioni in successione**: premendo successivamente il tasto M ⑥ verranno richiamate consecutivamente le ultime 30 misurazioni.

Premendo e rilasciando il tasto M ⑥ verranno visualizzate le ultime 30 misurazioni e successivamente la sequenza riprenderà dalla memoria 1.

9. Messaggi di errore

- **Temperatura troppo alta** ⑮: viene visualizzata la lettera «H» quando la temperatura misurata è superiore a 100,0 °C / 212,0 °F.
- **Temperatura troppo bassa** ⑯: viene visualizzata la lettera «L» quando la temperatura misurata è inferiore a 0 °C / 32,0 °F.
- **Temperatura ambiente troppo alta** ⑰: viene visualizzata la lettera «H» quando la temperatura ambiente è superiore a 40,0 °C / 104,0 °F.
- **Temperatura ambiente troppo bassa** ⑱: viene visualizzata la lettera «L» quando la temperatura ambiente è inferiore a 10,0 °C / 50,0 °F.
- **Segnalazione d'errore** ⑳: il dispositivo ha un malfunzionamento.
- **Display vuoto** ㉑: controllare se la batteria sono state inserite correttamente e se la polarità (<+> e <->) corrisponde a quanto riportato nell'alloggiamento del vano batterie.
- **Batterie scariche** ㉒: se l'icona «▼» è l'unica indicazione sul display sostituire immediatamente la batteria.

10. Pulizia e disinfezione

La pulizia della sonda e del termometro può essere effettuata con un panno di cotone leggermente imbevuto con alcool (alcool isopropilico 70%). Assicurarsi che nessun liquido penetri all'interno del termometro. Non utilizzare mai sostanze abrasive come solventi o immergere il termometro in sostanze liquide. Non graffiare la superficie o la sonda del termometro.

11. Sostituzione delle batterie

Questo dispositivo è alimentato con una batteria al litio tipo CR2032. La batteria deve essere sostituita quando sul display viene visualizzato solo l'icona «▼» ㉒.

Per rimuovere il coperchio della batteria svitare la vite ㉔ e togliere il coperchio facendolo scorrere nella direzione mostrata. Inserire la nuova batteria rispettando la polarità (+ in alto). Per chiudere, riposizionare il coperchio della batteria e avvitare.



Le batterie e gli strumenti elettronici devono essere smaltiti in conformità alle disposizioni locali e non con i rifiuti domestici.

12. Garanzia

Questo dispositivo è coperto da una **garanzia di 5 anni** dalla data di acquisto.

L'apertura o la manomissione del dispositivo invalidano la garanzia.

Sono esclusi dalla garanzia:

- Costi e rischi di trasporto.
- Danni causati da un uso scorretto o dal mancato rispetto delle istruzioni d'uso.
- Danni causati da perdite delle batterie.
- Danni causati da caduta o uso improprio.
- Materiale di imballaggio/stoccaggio e istruzioni d'uso.
- Controlli regolari e manutenzione (calibrazione).
- Accessori e parti soggette a usura: Batterie, coprisonda (opzionale).

Qualora fosse necessario il servizio di assistenza in garanzia, contattare il rivenditore da cui è stato acquistato il prodotto o il servizio locale Microlife sul sito www.microlife.com/support

Il risarcimento è limitato al valore del prodotto. La garanzia verrà concessa se il prodotto completo viene restituito con la fattura o scontrino originale. La riparazione o sostituzione in garanzia non

prolunga o rinnova il periodo di garanzia. Le rivendicazioni legali e i diritti dei consumatori non sono limitati da questa garanzia.

13. Specifiche tecniche

Tipo:	Termometro auricolare IR 150
Range di misurazione:	0 - 100,0 °C / 32 - 212,0 °F
Risoluzione:	0,1 °C / °F
Precisione di misurazione:	Laboratorio: ±0,2 °C, 32,0 ~ 42,2 °C ±0,4 °F, 89,6 ~ 108,0 °F
Display:	Display a Cristalli Liquidi (LCD), 4 cifre più simboli
Segnali acustici:	Il termometro è acceso e pronto per la misurazione: 1 beep corto. La misurazione è stata completata: 1 beep lungo Errore di sistema o malfunzionamento: 3 beep corti Allarme febbre: 10 beep corti
Memorie:	30 misurazioni visualizzabili nella modalità memoria unitamente all'ora e alla data in cui sono state effettuate.
Retroilluminazione display:	Il display sarà retroilluminato di colore verde per 1 sec. quando il termometro è acceso. Il display sarà retroilluminato di colore verde per 5 sec. quando la temperatura misurata è inferiore 37,5 °C / 99,5 °F. Il display sarà retroilluminato di colore rosso per 5 sec. quando la temperatura misurata è uguale o superiore a 37,5 °C / 99,5 °F.
Condizioni di esercizio:	10 - 40 °C / 50,0 - 104 °F
Condizioni di stoccaggio:	15 - 95 % umidità relativa massima -25 - +55 °C / -13 - +131 °F
Spegnimento automatico:	ca. 1 minuto dall'ultima misurazione.
Batteria:	1 x batteria CR2032 3Volt
Durata batterie:	approssim. 1000 misurazioni (usando una batteria nuova)
Dimensioni:	139 x 39 x 42 mm
Peso:	54,5 g (con batteria), 51 g (senza batteria)

Classe IP: IP22

Riferimento agli standard: EN 12470-5; ASTM E1965; IEC 60601-1;

IEC 60601-1-2 (EMC); IEC 60601-1-11

Aspettativa di vita del

prodotto in uso: 5 anni o 12000 misurazioni

Questo dispositivo è conforme alla direttiva sui prodotti medicali 93/42/EEC.

Con riserva di apportare modifiche tecniche.

In conformità alle normative per i prodotti a uso medicale raccomandiamo, per uso professionale, un'ispezione ogni 2 anni.

Osservare le disposizioni correnti sullo smaltimento.

14. www.microlife.it

Per ulteriori informazioni sui nostri termometri, misuratori di pressione, servizi o altro Vi preghiamo consultare il sito www.microlife.it.

- ① Embout thermosensible
- ② Écran
- ③ Bouton START
- ④ Bouton ON/OFF (marche/arrêt)
- ⑤ Couvercle du logement de la pile
- ⑥ Bouton M (mémoire)
- ⑦ Tous les segments sont affichés
- ⑧ Mémoire
- ⑨ Prêt à mesurer
- ⑩ Mesure effectuée
- ⑪ Température auriculaire hors plage
- ⑫ Signal d'usure de la pile
- ⑬ Commutation Celsius - Fahrenheit
- ⑭ Mode mémoire
- ⑮ Consultation des 30 dernières mesures
- ⑯ Température mesurée trop élevée
- ⑰ Température mesurée trop basse
- ⑱ Température ambiante trop élevée
- ⑲ Température ambiante trop basse
- ⑳ Signal d'erreur
- ㉑ Écran «CLEAN ME»
- ㉒ Aucun affichage
- ㉓ Pile déchargée
- ㉔ Date/Heure
- ㉕ Réglage de la fonction du signal sonore
- ㉖ Remplacer la pile

 Veuillez lire attentivement les instructions avant d'utiliser ce produit.

 Partie appliquée du type BF

Ce thermomètre Microlife est un produit de haute qualité utilisant la technologie la plus récente et testé selon les normes internationales. Grâce à sa technologie unique, ce thermomètre assure pour chaque mesure une lecture stable, sans interférence de la chaleur environnante. L'appareil effectue un autocontrôle à chaque mise en marche pour toujours garantir des mesures conformes à la précision annoncée.

Le thermomètre auriculaire Microlife est destiné à des mesures périodiques et à la surveillance de la température corporelle. Il est conçu pour des personnes de tous les âges.

Ce thermomètre, qui a été testé cliniquement, s'est avéré précis et sûr lorsque les consignes du mode d'emploi sont bien respectées.

Veuillez lire ces instructions pour comprendre toutes les fonctions et informations sur la sécurité.

Sommaire

1. Les avantages de ce thermomètre

- Mesure rapide
- Utilisation multiple (large étendue de mesure)
- Sans embout
- Embout LED
- Précis et fiable
- Agréable et facile d'utilisation
- Appel multiple de mesures
- Sûr et hygiénique
- Signal de fièvre

2. Importantes précautions d'emploi

3. Comment ce thermomètre mesure la température

4. Affichage de contrôle et symboles

5. Réglage de la date, de l'heure et du BIP

6. Instructions d'utilisation

7. Commutation Celsius - Fahrenheit

8. Comment appeler 30 mesures en mode mémoire

9. Messages d'erreurs

10. Nettoyage et désinfection

11. Remplacement de la pile

12. Garantie

13. Caractéristiques techniques

1. Les avantages de ce thermomètre

Mesure rapide

La technologie innovatrice de la mesure de la température par le rayonnement infrarouge permet de prendre la température de l'oreille en seulement 1 seconde.

Utilisation multiple (large étendue de mesure)

Ce thermomètre a la particularité d'offrir une large étendue de mesure, de 0 - 100.0 °C / 32 - 212.0 °F. L'appareil peut être utilisé pour mesurer la température corporelle, mais aussi pour mesurer la température de surface des éléments suivants:

- Température de surface du lait dans un biberon
- Température de surface d'un bain pour bébé
- Température ambiante

Sans embout

Ce thermomètre est plus convivial et plus économique étant donné qu'il n'exige pas d'embout.

Embout LED

Ce thermomètre inclus un embout lumineux LED qui permet de bien positionner l'oreille dans l'obscurité et permet aussi de rappeler qu'il faut nettoyer le thermomètre avant chaque utilisation (clignotant LED et embout lumineux LED).

Précis et fiable

Grâce au mode d'assemblage de la sonde et à son capteur à rayons infrarouges perfectionné, cet instrument offre une mesure de la température aussi précise que fiable.

Agréable et facile d'utilisation

- Forme ergonomique qui rend l'utilisation du thermomètre simple et facile.
- Ce thermomètre peut être utilisé sans perturber la vie quotidienne. Une prise de température pendant le sommeil d'un enfant est possible.
- Ce thermomètre fournit des mesures rapides et est par conséquent agréable d'utilisation pour les enfants.

Appel multiple de mesures

Les utilisateurs ont la possibilité de consulter les 30 dernières mesures avec la date et l'heure enregistrées quand l'appareil est

en mode mémoire, ce qui permet de mieux suivre les variations de température.

Sûr et hygiénique

- Pas de risque de verre cassé et d'ingestion de mercure.
- Totalemment sûr pour la prise de température des enfants.
- Un nettoyage de l'extrémité thermosensible avec un chiffon en coton imbibé d'alcool rend l'emploi de ce thermomètre complètement hygiénique.

Signal de fièvre

10 bips courts et un rétroéclairage rouge de l'écran LCD signalent que la température peut être supérieure ou égale à 37,5 °C.

2. Importantes précautions d'emploi

- Respectez les instructions d'utilisation. Ce document fournit des informations importantes sur le fonctionnement et la sécurité de cet appareil. Veuillez lire attentivement ce document avant d'utiliser l'appareil et conservez-le pour vous y référer ultérieurement.
- Cet appareil est réservé aux applications décrites dans ce manuel. Le fabricant ne peut être tenu pour responsable de dommages provoqués par une utilisation incorrecte.
- **Ne jamais plonger cet appareil dans l'eau ou un autre liquide. Pour le nettoyage, se référer aux instructions de la section «Nettoyage et désinfection».**
- N'utilisez pas l'appareil si vous pensez qu'il est endommagé ou remarquez quelque chose de particulier.
- N'ouvrez jamais l'appareil.
- La présence de cérumen dans le canal auditif peut abaisser artificiellement la température mesurée. Le canal auditif doit donc être bien propre pour permettre une mesure précise.
- Si la température mesurée ne concorde pas avec l'état du patient ou si elle est anormalement basse, répétez la mesure toutes les 15 minutes ou contrôlez-la en prenant la température corporelle de base.
- Cet appareil comprend des éléments sensibles et doit être traité avec précaution. Respectez les conditions de stockage et d'emploi indiquées à la section «Caractéristiques techniques».
- Ne laissez jamais les enfants utiliser l'appareil sans surveillance; certaines de ses parties sont si petites qu'elles peuvent être avalées.
- Ne mettez pas l'appareil en service dans un champ électromagnétique de grande intensité, par exemple à proximité de téléphones

portables ou d'installations radio. Garder une distance minimale de 3,3 mètres de ces appareils lors de toute utilisation.

- Il convient de le protéger contre:
 - les températures extrêmes
 - les chocs et chutes
 - les saletés et la poussière
 - les rayons solaires directs
 - la chaleur et le froid
- Si vous comptez ne pas utiliser l'appareil pendant une période prolongée, prenez soin de retirer la pile.



AVERTISSEMENT: La mesure délivrée par cet appareil ne constitue pas un diagnostic. Elle ne remplace pas la nécessité d'une consultation médicale, surtout si elle ne correspond pas aux symptômes du patient. Ne comptez pas uniquement sur le résultat de la mesure, considérez toujours d'autres symptômes pouvant survenir et le ressenti du patient. Il est conseillé d'appeler un médecin ou une ambulance si nécessaire.

3. Comment ce thermomètre mesure la température

Ce thermomètre mesure l'énergie infrarouge émise par la membrane du tympan et les tissus avoisinants. Cette énergie est recueillie par la lentille puis convertie en une indication de température. La mesure affichée obtenue directement du tympan (membrane tympanique) donne la température auriculaire la plus juste.

Les mesures prises sur le tissu environnant du canal de l'oreille génèrent une lecture de la température plus basse, ce qui peut entraîner un mauvais diagnostic de la fièvre.

Pour éviter une mesure inexacte

1. Activer le thermomètre en appuyant sur le bouton ON/OFF ④.
2. Après le premier bip (symbole de l'échelle de température clignotant), redresser le canal auriculaire en tirant doucement le milieu de l'oreille vers l'arrière et vers le haut.
3. Bien introduire l'extrémité thermosensible ① dans le canal de l'oreille. Appuyer sur le bouton START ③ et garder l'extrémité dans l'oreille jusqu'au bip qui signale la fin de la mesure.

4. Affichage de contrôle et symboles

- **Tous les segments sont affichés** ⑦: Appuyer sur le bouton ON/OFF ④ pour allumer l'appareil; tous les segments sont affichés pendant 1 seconde.
- **Prêt à mesurer** ⑨: L'appareil est prêt pour la mesure, le symbole «°C» ou «°F» clignote.

L'embout lumineux LED est activé pendant 10 sec.

- **Mesure effectuée** ⑩: La température est affichée à l'écran ② avec le symbole «°C» ou «°F»; l'appareil est prêt pour la mesure suivante lorsque «°C» ou «°F» clignote à nouveau.
- **Température auriculaire hors plage** ⑪: Une oreille barrée s'affiche à l'écran ② quand les mesures se situent en dehors de la plage 32.0 ~ 42.2 °C/ 89.6 ~ 108.0 °F.
- **Signal d'usure de la pile** ⑫: Quand l'appareil est allumé, l'icône «▼» clignote pour vous rappeler de remplacer la pile.

5. Réglage de la date, de l'heure et du signal sonore

Réglage de la date et de l'heure

1. Après l'insertion d'une nouvelle pile, les chiffres de l'année clignotent sur l'écran ②. Vous pouvez régler l'année en appuyant sur le bouton START ③. Pour confirmer et régler le mois, pressez le bouton M ⑥.
2. Vous pouvez maintenant régler le mois en appuyant sur le bouton START ③. Pour confirmer, pressez le bouton M ⑥ puis réglez le jour.
3. Suivre les instructions précédentes pour régler le jour, le mode 12 ou 24h, les heures et les minutes.
4. Après la définition des minutes et la pression du bouton M ⑥, la date et l'heure réglées s'afficheront.

☞ Si aucun bouton n'est pressé pendant 20 sec., l'appareil se mettra prêt pour une mesure ⑨.

☞ **Pour annuler l'heure:** Appuyer sur le bouton ON/OFF ④ pendant le réglage de l'heure. L'écran LCD affichera alors les icônes date/heure avec «--:--». Puis presser le bouton ON/OFF ④ pour lancer une mesure. Sans aucune intervention de votre part pendant 60 sec., l'appareil s'éteindra automatiquement.

☞ **Changer la date et l'heure:** Appuyer et maintenir le bouton M ⑥ enfoncé pendant 3 sec. jusqu'à ce que l'année clignote ②. Maintenant vous pouvez entrer les nouvelles valeurs comme décrites plus haut.

Réglage du BIP

1. Quand l'appareil est éteint, appuyez et maintenez le bouton ON/OFF ④ pendant 5 sec. pour régler le BIP ②.
2. Appuyer une nouvelle fois sur le bouton ON/OFF ④ pour activer ou on le BIP. Le BIP est activé lorsque l'icône BIP ② n'est pas barré.



Si aucun bouton n'est pressé pendant 5 sec., l'appareil se mettra prêt pour une mesure ⑨.

6. Instructions d'utilisation

1. Appuyer sur le bouton ON/OFF ④. L'écran ② s'allume et tous les segments s'affichent pendant 1 seconde.
2. Quand le symbole «°C» ou «°F» clignote, un bip est émis. Le thermomètre est alors prêt à prendre la température ⑨.
3. L'embout lumineux est activé et s'éteindra au bout de 10 sec.
4. Redresser le canal de l'oreille en tirant l'oreille vers le haut puis en arrière pour donner une bonne vue sur le tympan.
 - Enfant de moins de 1 an - tirer le pavillon de l'oreille tout droit et en arrière.
 - Enfant de plus de 1 an et adulte - tirer le pavillon de l'oreille vers le haut et en arrière.
5. Pendant que l'oreille est délicatement tirée, insérer bien l'extrémité thermosensible dans le conduit (**environ 1 sec.**) et appuyer **immédiatement** sur le bouton START ③. Le relâcher et attendre l'émission d'un bip. Ce signal sonore indique la fin de la prise de température.
6. Retirer le thermomètre de l'oreille. La température mesurée s'affiche ⑩.



NOTE:

- **Les patients et le thermomètre devraient rester dans une pièce à conditions stables pendant au moins 30 minutes.**
- **Pour obtenir de nouvelles mesures précises, veuillez attendre au minimum 30 secondes après 3-5 prises de température effectuées à la suite.**
- Les dépôts de cérumen sur l'extrémité thermosensible peuvent dégrader la précision des lectures de température ou propager des infections d'un utilisateur à l'autre.
- **Il est impératif que l'embout soit nettoyé avant chaque mesure.** Ainsi, une fois que l'utilisateur éteint le thermomètre, un message «CLEAN ME» ②① apparaîtra à l'écran et l'embout clignotera pendant 3 sec. Pour le nettoyage, se référer à la section «Nettoyage et désinfection».
- **Après avoir nettoyé l'extrémité thermosensible ① avec de l'alcool, attendre 5 minutes avant de prendre la prochaine mesure** afin de permettre au thermomètre d'atteindre sa température de fonctionnement de référence.

- 10 bips courts et un rétroéclairage rouge de l'écran LCD signalent que la température peut être supérieure ou égale à 37,5 °C.
- Pour un enfant, la meilleure position est, allongé à plat, la tête sur le côté, l'oreille face au plafond. S'il s'agit d'un enfant plus âgé ou d'un adulte, il faut se placer derrière lui, légèrement sur son côté.
- Toujours prendre la température dans la même oreille car les mesures varient d'une oreille à l'autre.
- Dans les situations suivantes, il est recommandé de prendre 3 fois la température dans la même oreille et de ne retenir que la température la plus élevée:
 1. Nouveau-nés les 100 premiers jours.
 2. Enfants de moins de 3 ans avec une déficience du système immunitaire et pour qui la présence ou l'absence de fièvre est un élément critique.
 3. Lorsque l'utilisateur apprend à se servir du thermomètre pour la première fois et jusqu'à ce qu'il se soit suffisamment familiarisé avec celui-ci pour obtenir des mesures homogènes.
 4. Mesure anormalement basse.
- Ne prenez pas de mesures pendant ou immédiatement après l'allaitement d'un bébé.
- N'utilisez pas le thermomètre dans un environnement très humide.
- Les patients ne devraient pas boire, manger ou faire de l'exercice avant/pendant la prise de température.
- Les médecins recommandent une mesure rectale pour les nouveaux nés dans les 6 premiers mois, car toutes les autres méthodes de mesure peuvent mener à des résultats ambigus.
- **Les prises de mesure effectuées sur des zones différentes ne devraient pas être comparées entre elles car la température corporelle normale varie selon la zone du corps mesurée et le moment de la journée,** étant plus élevée dans la soirée et plus basse environ une heure avant le réveil.
Plages de températures corporelles normales:
 - Axillaire: 34,7 - 37,3 °C / 94,5 - 99,1 °F
 - Buccale: 35,5 - 37,5 °C / 95,9 - 99,5 °F
 - Rectal: 36,6 - 38,0 °C / 97,9 - 100,4 °F
 - Microclife IR 150: 35,4 - 37,4 °C / 95,7 - 99,3 °F

7. Commutation Celsius - Fahrenheit

Ce thermomètre peut indiquer la température en Fahrenheit ou en Celsius. Pour passer de l'échelle °C à l'échelle °F, éteindre l'appa-

reil, **appuyer sans relâcher** sur le bouton START (3) pendant 5 secondes; Quand on cesse d'appuyer sur le bouton START (3) après 5 secondes, l'échelle (symbole «C» ou «F») s'affiche en clignotant (13). Basculer l'échelle entre °C et °F en appuyant à nouveau sur le bouton START (3). Lorsque le choix de l'échelle a été fait, attendre 5 secondes et l'appareil va passer automatiquement à la position prise de température.

8. Comment appeler 30 mesures en mode mémoire

Ce thermomètre enregistre les 30 dernières mesures avec l'heure et la date de mesure.

- **Mode mémoire (14)**: Presser le bouton M (6) pour accéder au mode mémoire en position OFF. Le symbole mémoire «M» clignote.
- **Mesure 1 – dernier résultat (15)**: Presser puis relâcher le bouton M (6) pour appeler la dernière mesure. Affiche 1 puis la valeur mémorisée.
- **Mesure 30 – affichage successif**: Presser puis relâcher le bouton M (6) pour appeler successivement les 30 dernières mesures mémorisées.

En pressant et en relâchant le bouton M (6) après l'affichage des 30 dernières mesures, on redémarre la boucle à partir de la mesure 1.

9. Messages d'erreurs

- **Température mesurée trop élevée (16)**: Affichage «H» quand la température mesurée est supérieure à 100.0 °C / 212.0 °F.
- **Température mesurée trop basse (17)**: Affichage «L» quand la température mesurée est inférieure à 0 °C / 32.0 °F.
- **Température ambiante trop élevée (18)**: Affiche «H» quand la température ambiante est supérieure à 40.0 °C / 104.0 °F.
- **Température ambiante trop basse (19)**: Affiche «L» quand la température ambiante est inférieure à 10.0 °C / 50.0 °F.
- **Signal d'erreur (20)**: Dysfonctionnement de l'appareil.
- **Aucun affichage (22)**: Vérifier la bonne mise en place de la pile ainsi que le respect de la polarité (<+> et <->).
- **Signal pile usée (23)**: Si cet icône «▼» est le seul symbole affiché sur l'écran, la pile doit être remplacée immédiatement.

10. Nettoyage et désinfection

Utiliser un chiffon doux ou un chiffon en coton imbibé d'alcool (70% isopropyl) pour nettoyer la surface du thermomètre et l'extrémité ther-

mosensible. S'assurer qu'aucun liquide n'entre à l'intérieur. Ne jamais utiliser d'agent abrasif, diluant ou benzène et ne jamais plonger l'appareil dans l'eau ou un autre liquide. Prendre soin de ne pas rayer la lentille de l'extrémité thermosensible et l'écran d'affichage.

11. Remplacement de la pile

Cet appareil est fourni avec une pile lithium de type CR2032. La pile doit être remplacée lorsque seulement l'icône de «▼» (23) s'affiche sur l'écran.

Pour retirer le couvercle du compartiment à piles, il faut d'abord dévisser la vis (26), puis retirer le couvercle en le faisant glisser dans le sens indiqué. Insérez la nouvelle batterie (pôle + vers le haut). Pour fermer, replacez le couvercle et serrez la vis.

 Les piles et appareils électroniques doivent être éliminés en conformité avec les prescriptions locales, séparément des ordures ménagères.

12. Garantie

Cet appareil est couvert par une **garantie de 5 ans** à compter de la date d'achat. Pendant cette période de garantie, à notre discrétion, Microlife réparera ou remplacera sans frais le produit défectueux.

Le fait d'ouvrir ou de modifier l'appareil invalide la garantie.

Sont exclus de la garantie, les cas suivants:

- Frais de transport et risques de transport.
 - Dommages causés par une utilisation incorrecte ou le non-respect du mode d'emploi.
 - Dommages causés par une fuite des piles.
 - Dommages causés par un accident ou une mauvaise utilisation.
 - Matériel d'emballage / stockage et mode d'emploi.
 - Contrôles et maintenance réguliers (étalonnage).
 - Accessoires et pièces d'usure: Piles, couvre sonde (en option).
- Pour toute demande de garantie, veuillez contacter le revendeur auprès duquel le produit a été acheté ou le bureau local Microlife. Vous pouvez également nous joindre via notre site Internet: www.microlife.com/support

L'indemnisation est limitée à la valeur du produit. La garantie peut être accordée que si le produit est retourné complet avec la facture d'origine. La réparation ou le remplacement sous garantie ne prolonge ni ne renouvelle la période de garantie. Les prétentions

légaux et droits des consommateurs ne sont pas limités par cette garantie.

13. Caractéristiques techniques

Type:	Thermomètre auriculaire IR 150
Plage de mesure:	0 - 100,0 °C / 32 - 212,0 °F
Résolution:	0,1 °C / °F
Précision:	Laboratoire: ±0,2 °C, 32,0 ~ 42,2 °C ±0,4 °F, 89,6 ~ 108,0 °F
Affichage:	Ecran LCD (à cristaux liquides), 4 chiffres + symboles spéciaux
Signaux sonores:	L'appareil est allumé et prêt pour la mesure: 1 bip bref. Mesure terminée: 1 long bip Erreur système ou dysfonctionnement: 3 bips brefs Signal de fièvre: 10 bips brefs
Mémoire:	30 mesures sont enregistrées avec la date et l'heure.
Rétroéclairage:	L'écran est éclairé en VERT pendant 1 seconde à la mise sous tension de l'instrument. L'écran est éclairé en VERT pendant 5 secondes à la fin d'une mesure si la lecture est inférieure à 37,5 °C / 99,5 °F. L'écran est éclairé en ROUGE pendant 5 secondes à la fin d'une mesure si la lecture est supérieure ou égale à 37,5 °C / 99,5 °F.
Conditions d'utilisation:	10 - 40 °C / 50,0 - 104 °F
Conditions de stockage:	Humidité relative 15 - 95 % max. -25 - +55 °C / -13 - +131 °F
Arrêt automatique:	Humidité relative 15 - 95 % max.
Pile:	1 minute environ après la fin de la mesure.
Durée de vie des piles:	1 x CR2032 pile 3V
Dimensions:	env. 1000 mesures (avec une pile neuve)
Poids:	139 x 39 x 42 mm
	54,5 g (avec pile), 51 g (sans pile)

Classe IP:	IP22
Référence aux normes:	EN 12470-5; ASTM E1965; IEC 60601-1; IEC 60601-1-2 (EMC); IEC 60601-1-11
Durée de fonctionnement:	5 ans ou 12000 mesures

Cet appareil est conforme aux exigences de la directive relative aux appareils médicaux 93/42/EEC.
Sous réserve de modifications techniques.
D'après le Medical Product User Act, une vérification tous les deux ans est recommandée pour les professionnels. Se conformer à la réglementation en vigueur sur la mise au rebut.

14. www.microlife.fr

Des informations détaillées sur l'utilisation de nos thermomètres et de nos tensiomètres ainsi que sur nos services sont disponibles sur www.microlife.fr.

- ① Mess-Sensor
- ② Display
- ③ START-Taste
- ④ Ein-/Aus-Taste
- ⑤ Batteriefachabdeckung
- ⑥ M-Taste (Speicher)
- ⑦ Anzeige aller Segmente
- ⑧ Speicher
- ⑨ Bereit für die Messung
- ⑩ Messvorgang beendet
- ⑪ Nicht-Ohr-Temperaturanzeige
- ⑫ Batterie niedrig
- ⑬ Umstellen zwischen Celsius und Fahrenheit
- ⑭ Speichermodus
- ⑮ Abrufen der letzten 30 Messwerte
- ⑯ Zu hohe Temperatur gemessen
- ⑰ Zu niedrige Temperatur gemessen
- ⑱ Zu hohe Umgebungstemperatur
- ⑲ Zu niedrige Umgebungstemperatur
- ⑳ Fehlfunktionsanzeige
- ㉑ «CLEAN ME»-Anzeige
- ㉒ Leeres Display
- ㉓ Batterie erschöpft
- ㉔ Datum/Uhrzeit
- ㉕ Signaltonanzeige
- ㉖ Batteriewechsel

Dieses Microlife Thermometer ist ein Qualitätserzeugnis, das über die neusten Errungenschaften der Technologie verfügt und gemäss den internationalen Normen geprüft ist. Mit seiner einzigartigen Technologie ermöglicht das Thermometer bei jeder Messung stabile Messwerte, frei von jeglichen äusseren Wärmeeinflüssen. Das Gerät führt beim Einschalten jedes Mal einen Selbst-Test durch, um stets die vorgeschriebene Messgenauigkeit zu gewährleisten. Das Ohrthermometer von Microlife dient zur regelmässigen Messung und Kontrolle der menschlichen Körpertemperatur. Es ist für Personen jeden Alters geeignet.

Dieses Thermometer wurde klinisch getestet und wurde als zuverlässig und genau bestätigt, wenn es gemäss der Gebrauchsanweisung verwendet wird.

Lesen Sie diese Anweisungen bitte sorgfältig durch, um alle Funktionen und Sicherheitshinweise zu verstehen.

Inhaltsverzeichnis

1. Vorteile des Thermometers

- Messung in 1 Sekunde
- Vielfache Verwendungsmöglichkeiten (Erweiterter Messbereich)
- Schutzhüllenfrei
- Mess-Sensor LED
- Genau und zuverlässig
- Bequeme und einfache Handhabung
- Abruf mehrerer Messwerte
- Sicher und hygienisch
- Fieberalarm

2. Sicherheitshinweise

3. Wie das Thermometer die Temperatur misst

4. Display und Symbole

5. Datum-, Uhrzeit- und Signaltoneinstellungen

6. Gebrauchsanweisung

7. Umstellen zwischen Celsius und Fahrenheit

8. Abrufen der 30 gespeicherten Messwerte

9. Fehlermeldungen und Probleme

10. Reinigung und Desinfektion

11. Batteriewechsel

12. Garantie



Vor Verwendung Bedienungsanleitung genau studieren.



Anwendungsteil des Typs BF

13. Technische Daten

14. www.microlife.com

Garantiekarte (siehe Rückseite)

1. Vorteile des Thermometers

Messung in 1 Sekunde

Die innovative Infrarottechnologie erlaubt Messungen der Ohrtemperatur innerhalb von nur 1 Sekunde.

Vielfache Verwendungsmöglichkeiten (Erweiterter Messbereich)

Das Thermometer besitzt einen erweiterten Messbereich von 0 - 100,0 °C / 32 - 212,0 °F; dies bedeutet, dass das Produkt zur Messung der Körpertemperatur verwendet werden kann, aber auch zur Messung der Oberflächentemperatur folgender Objekte:

- Oberflächentemperatur der Milch in Babyflaschen
- Oberflächentemperatur des Badewassers für Säuglinge
- Umgebungstemperatur

Schutzhüllenfrei

Das Thermometer ist benutzerfreundlich und kostengünstig, da es nicht nötig ist, Schutzhüllen zur Temperaturmessung zu verwenden.

Mess-Sensor LED

Dieses Thermometer besitzt ein LED-Licht am Mess-Sensor, um die Positionierung des Thermometers im Dunkeln zu erleichtern und um den Benutzer daran zu erinnern (blinkendes LED und Mess-Sensor-Licht), das Thermometer nach jeder Messung zu reinigen.

Genau und zuverlässig

Der einzigartige Mess-Sensor mit einem modernen Infrarotsensor gewährleistet, dass jede Messung genau und zuverlässig ist.

Bequeme und einfache Handhabung

- Das ergonomische Design ermöglicht eine bequeme und einfache Handhabung des Thermometers.
- Eine Messung kann sogar an einem schlafenden Kind vorgenommen werden, ohne es zu stören.
- Das Thermometer ist sehr schnell und deshalb besonders angenehm für die Anwendung bei Kindern.

Abruf mehrerer Messwerte

Der Benutzer kann die letzten 30 Messwerte mit Datum und Uhrzeit im Speichermodus abrufen, so können Temperaturschwankungen besser nachverfolgt werden.

Sicher und hygienisch

- Keine Gefahr ausgehend von zerbrochenem Glas oder der Aufnahme von Quecksilber.
- Absolut sicher für den Gebrauch bei Kindern.
- Die Reinigung des Mess-Sensors mit einem mit Alkohol befeuchteten Baumwolltuch macht die Benutzung des Thermometers für die ganze Familie völlig hygienisch.

Fieberalarm

10 kurze Signaltöne und eine rote LCD-Hintergrundbeleuchtung weisen darauf hin, dass die Temperatur des Patienten grösser oder gleich 37,5 °C ist.

2. Sicherheitshinweise

- Befolgen Sie diese Gebrauchsanweisung. Dieses Dokument enthält wichtige Informationen zum Betrieb und zur Sicherheit dieses Geräts. Bitte lesen Sie dieses Dokument sorgfältig durch, bevor Sie das Gerät benutzen und bewahren Sie es für die zukünftige Nutzung auf.
- Dieses Gerät darf nur für den in dieser Anleitung beschriebenen Zweck verwendet werden. Der Hersteller ist nicht für Schäden haftbar, die aus unsachgemässer Handhabung resultieren.
- **Tauchen Sie das Gerät weder in Wasser noch in andere Flüssigkeiten. Für die Reinigung und Desinfektion folgen Sie bitte den Anweisungen im Kapitel «Reinigung und Desinfektion».**
- Benutzen Sie das Gerät nicht, wenn Sie einen Schaden erkennen oder Ihnen etwas Ungewöhnliches auffällt.
- Öffnen Sie niemals das Gerät.
- Ohrenschmalz im Gehörgang kann niedrigere Temperaturmesswerte zur Folge haben. Vergewissern Sie sich deshalb, dass der Gehörgang sauber ist.
- Entspricht der Messwert nicht dem Befinden des Patienten oder ist ungewöhnlich niedrig, wiederholen Sie die Messung alle 15 Minuten oder überprüfen Sie das Ergebnis mit einer anderen Körpertemperaturmessart.
- Dieses Gerät besteht aus sensiblen Bauteilen und muss vorsichtig behandelt werden. Beachten Sie die Lager- und Betriebsanweisungen im Kapitel «Technische Daten».
- Sorgen Sie dafür, dass Kinder das Gerät nicht unbeaufsichtigt benutzen; einige Teile sind so klein, dass sie verschluckt werden könnten.

- Benutzen Sie das Gerät nicht in der Nähe starker elektromagnetischer Felder wie z.B. Mobiltelefone oder Funkanlagen. Halten Sie einen Mindestabstand von 3.3 m zu solchen Geräten, wenn Sie dieses Gerät benutzen.
- Schützen Sie das Gerät vor:
 - extremen Temperaturen
 - Stößen und Herunterfallen
 - Schmutz und Staub
 - starker Sonneneinstrahlung
 - Hitze und Kälte
- Entfernen Sie die Batterie, wenn das Gerät für längere Zeit nicht benutzt wird.



WARNUNG: Das von diesem Gerät angezeigte Messergebnis ist keine Diagnose. Es ersetzt nicht die Notwendigkeit einer fachlichen Einschätzung durch einen Mediziner, vor allem dann nicht, wenn das Ergebnis nicht dem Befinden des Patienten entspricht. Verlassen Sie sich nicht ausschliesslich auf das Messergebnis. Alle potenziell auftretenden Symptome und die Schilderung des Patienten müssen in Betracht gezogen werden. Die Verständigung eines Arztes oder Krankenschwangers wird bei Bedarf empfohlen.

3. Wie das Thermometer die Temperatur misst

Das Thermometer misst die Infrarotenergie, die vom Mittelohr und dem umliegenden Gewebe ausgestrahlt wird. Diese Energie wird von Linsen aufgefangen und in Temperaturwerte umgewandelt. Die direkt vom Mittelohr (Trommelfell) erhaltenen Messwerte gewährleisten die genaueste Ohrtemperatur.

Am umliegenden Gewebe des Gehörgangs vorgenommene Messungen ergeben niedrigere Messwerte und können eine fehlerhafte Fieberdiagnose verursachen.

Zur Vermeidung von ungenauen Messungen

1. Drücken Sie die Ein-/Aus-Taste (4), um das Thermometer einzuschalten.
2. Nach Ertönen des Signaltons (das Symbol der Temperaturskala leuchtet auf) strecken Sie den Gehörgang, indem Sie das Ohr an der Mitte leicht nach hinten und oben ziehen.
3. Führen Sie nun den Mess-Sensor (1) in den Gehörgang ein, drücken Sie die START-Taste (3) und lassen Sie den Mess-Sensor so lange im Ohr bis das Thermometer durch einen Signalton das Ende des Messvorgangs angibt.

4. Display und Symbole

- **Anzeige aller Segmente (7):** Mit der Ein-/Aus-Taste (4) schalten Sie das Gerät ein: 1 Sekunde lang werden alle Segmente angezeigt.
- **Bereit für die Messung (9):** Das Gerät ist zur Messung bereit und das «°C» oder «°F»-Symbol blinkt. Das LED-Licht am Mess-Sensor leuchtet während 10 Sekunden.
- **Messvorgang beendet (10):** Der Messwert erscheint auf dem Display (2) mit dem «°C» oder «°F»-Symbol. Wenn das «°C» oder «°F» Symbol wieder blinkt, ist das Gerät für die nächste Messung bereit.
- **Nicht-Ohr-Temperaturanzeige (11):** Das Symbol eines durchgestrichenen Ohres erscheint auf dem Display (2), wenn der Messwert ausserhalb des Temperaturbereichs 32,0–42,2 °C / 89,6–108,0 °F liegt.
- **Batterie niedrig (12):** Wenn das Gerät eingeschaltet wird, leuchtet das «▼» Symbol kontinuierlich auf, um daran zu erinnern, dass die Batterie gewechselt werden muss.

5. Datum-, Uhrzeit- und Signaltoneinstellungen

Datum und Uhrzeit einstellen

1. Nachdem die neue Batterie eingelegt wurde, blinkt die Jahreszahl im Display (24). Sie können durch Drücken der START-Taste (3) das Jahr einstellen. Drücken Sie zur Bestätigung und um zur Monatseinstellung zu wechseln die M-Taste (6).
2. Der Monat kann nun durch die START-Taste (3) eingestellt werden. Drücken Sie zur Bestätigung und um zur Tageseinstellung zu wechseln die M-Taste (6).
3. Folgen Sie der oben beschriebenen Anleitung, um den Tag, das 12- oder 24-Stunden Format, die Stunden und Minuten einzustellen.
4. Nachdem als letztes die Minuten eingestellt sind und die M-Taste (6) gedrückt wurde, sind Datum und Uhrzeit eingestellt und die Zeit wird angezeigt.



Wenn während 20 Sekunden keine Taste gedrückt wird, schaltet das Gerät automatisch in den Modus «Bereit für die Messung» (9).



Uhrzeiteinstellung abbrechen: Drücken Sie die Ein-/Aus-Taste (4) während der Uhrzeiteinstellung. Das Display zeigt Datum/Uhrzeit mit «--:--» an. Drücken Sie danach die Ein-/Aus-Taste (4), um die Messung zu starten. Wenn während 60 Sekunden keine Taste gedrückt wird, schaltet sich das Gerät automatisch aus.

☞ **Aktuelle Datum- und Uhrzeiteinstellungen ändern:** Halten Sie die M-Taste (6) während ca. 3 Sekunden gedrückt, bis die Jahreszahl (24) zu blinken beginnt. Sie können jetzt die neuen Werte wie oben beschrieben eingeben.

Signalton einstellen

1. Wenn das Gerät ausgeschaltet ist, halten Sie die Ein/Aus-Taste (4) während 5 Sekunden gedrückt, um den Signalton einzustellen (25).
2. Drücken Sie die Ein/Aus-Taste (4) erneut, um den Signalton entweder ein- oder auszuschalten. Der Signalton ist aktiviert, wenn die Signaltonanzeige (25) nicht durchgestrichen ist.

☞ Wenn während 5 Sekunden keine Taste gedrückt wird, schaltet das Gerät automatisch in den Modus «Bereit für die Messung» (9).

6. Gebrauchsanweisung

1. Drücken Sie die Ein-/Aus-Taste (4). Das Display (2) wird aktiviert und zeigt 1 Sekunde lang alle Segmente an.
2. Das Thermometer ist für die Messung bereit (9), sobald das «°C» oder «°F»-Symbol blinkt und ein Signalton ertönt.
3. Das LED-Licht des Mess-Sensors leuchtet und erlischt nach 10 Sekunden automatisch.
4. Strecken Sie den Gehörgang, indem Sie das Ohr nach oben und/bzw. hinten ziehen, um eine freie Sicht auf das Trommelfell zu ermöglichen.
 - Kinder unter 1 Jahr: Ziehen Sie das Ohr gerade nach hinten.
 - Kinder ab 1 Jahr und Erwachsene: Ziehen Sie das Ohr nach oben und hinten.Bitte beachten Sie auch die Kurzbedienungsanleitung im vorderen Teil der Gebrauchsanweisung.
5. Während Sie sanft am Ohr ziehen, führen Sie den Mess-Sensor in den Gehörgang ein (**etwa 1 Sek.**) und drücken **sofort** den START-Taste (3). Lassen Sie die Taste los und warten auf den Signalton. Dieses Signal bestätigt Ihnen das Ende der Messung.
6. Ziehen Sie das Thermometer aus dem Gehörgang. Das Display zeigt die gemessene Temperatur (10) an.

☞ HINWEIS:

- **Patient und Thermometer sollten mindestens 30 Minuten lang in einem Raum mit konstanter Raumtemperatur bleiben.**
- **Um bei aufeinander folgenden Messungen höchste Genauigkeit zu erzielen, warten Sie bitte 30 Sek. nach jeweils 3-5 Messungen.**

- Sammelt sich Ohrenschmalz auf dem Mess-Sensor, kann dies zu Ungenauigkeiten bei der Temperaturmessung oder einer Kreuzinfektion zwischen verschiedenen Benutzern führen.
- **Es ist unerlässlich, den Mess-Sensor nach jeder Messung zu reinigen.** Deshalb erinnert Sie das Gerät beim Ausschalten daran, den Mess-Sensor zu reinigen. «CLEAN ME» (21) wird angezeigt und das LED-Licht am Mess-Sensor blinkt während 3 Sekunden. Hinweise zur Reinigung entnehmen Sie den Anweisungen im Kapitel «Reinigung und Desinfektion».
- **Warten Sie 5 Min. nach dem Reinigen des Mess-Sensors (1) mit Alkohol,** damit das Thermometer vor erneuter Verwendung die notwendige Betriebstemperatur erreichen kann.
- 10 kurze Signaltöne und eine rote LCD-Hintergrundbeleuchtung weisen darauf hin, dass die Temperatur des Patienten grösser oder gleich 37,5 °C ist.
- Kleinkinder legen Sie am besten flach auf den Bauch mit dem Kopf in seitlicher Lage, so dass das Ohr nach oben gerichtet ist. Bei älteren Kindern oder Erwachsenen ist es besser, leicht seitlich hinter dem Patienten zu stehen.
- Messen Sie die Temperatur stets im selben Ohr, da die Temperaturwerte von Ohr zu Ohr schwanken können.
- In den folgenden Situationen sollten Sie in dem selben Ohr drei Temperaturmessungen vornehmen und davon die höchste als Messergebnis betrachten:
 1. Neugeborene in den ersten 100 Tagen.
 2. Bei Kindern unter drei Jahren mit einem schwachen Immunsystem, bei denen das Vorhandensein oder Nichtvorhandensein von Fieber entscheidend ist.
 3. Wenn der Benutzer lernt, das Thermometer zu bedienen und bis er/sie mit dem Gerät vertraut ist und gleichbleibende Messwerte erhält.
 4. Wenn der Messwert verdächtig niedrig ist.
- Messen Sie die Temperatur nicht beim oder unmittelbar nach dem Stillen eines Babys.
- Verwenden Sie das Thermometer nicht in Umgebungen mit hoher Luftfeuchtigkeit.
- Vor dem oder beim Messen sollten die Patienten nicht trinken, essen oder Sport treiben.
- Bei neugeborenen Säuglingen empfehlen Ärzte während der ersten 6 Monate ausschliesslich rektale Messung, da alle anderen Messmethoden zu widersprüchlichen Ergebnissen führen könnten.

- **Messergebnisse von verschiedene Messorten sollten nicht verglichen werden, da die normale Körpertemperatur je nach Messort und ebenfalls Tageszeit variiert**, während sie abends am höchsten ist und ungefähr eine Stunde vor dem Aufwachen am niedrigsten.
Normale Körpertemperaturbereiche:
 - Axillar (unter dem Arm): 34,7 - 37,3 °C / 94,5 - 99,1 °F
 - Oral (im Mund): 35,5 - 37,5 °C / 95,9 - 99,5 °F
 - Rektal (im After): 36,6 - 38,0 °C / 97,9 - 100,4 °F
 - Microlife IR 150: 35,4 - 37,4 °C / 95,7 - 99,3 °F

7. Umstellen zwischen Celsius und Fahrenheit

Das Thermometer kann die gemessene Temperatur in Fahrenheit oder Celsius anzeigen. Um die Anzeige von °C auf °F umzustellen, schalten Sie das Gerät aus (O/I) und **halten Sie die START-Taste (3) 5 Sekunden gedrückt**; nach diesen 5 Sekunden leuchtet die gegenwärtige Messskala («°C» bzw. «°F»-Symbol) auf dem Display (13) auf. Stellen Sie nun die Messskala zwischen °C und °F um, indem Sie auf die START-Taste (3) drücken. Wenn Sie die gewünschte Skala gewählt haben, warten Sie 5 Sekunden, bis das Gerät automatisch in den Modus «Bereit für die Messung» wechselt.

8. Abrufen der 30 gespeicherten Messwerte

Dieses Thermometer kann die letzten 30 Messwerte mit Datum und Uhrzeit abrufen.

- **Speichermodus (14)**: Drücken Sie die M-Taste (6), wenn das Gerät ausgeschaltet ist, um in den Speichermodus zu kommen. Das Speicher-Symbol «M» blinkt.
- **Abruf 1 – die letzte Messung (15)**: Drücken Sie kurz die M-Taste (6), um den zuletzt gemessenen Wert anzuzeigen. Auf der Anzeige erscheint «1» zusammen mit dem Speicher-Symbol.
- **Abruf 30 – gespeicherte Messwerte in Folge**: Drücken Sie fortlaufend die M-Taste (6), um die letzten 30 Messwerte nacheinander anzuzeigen.

Wenn Sie nach den 30 abgerufenen Messwerten erneut die M-Taste (6) drücken, beginnt der Ablauf dieser Sequenz wieder von vorne, also mit Messwert 1.

9. Fehlermeldungen und Probleme

- **Zu hohe Temperatur gemessen (16)**: Anzeige «H», die gemessene Temperatur ist über 100,0 °C / 212,0 °F.

- **Zu niedrige Temperatur gemessen (17)**: Anzeige «L», die gemessene Temperatur ist unter 0 °C / 32,0 °F.
- **Zu hohe Umgebungstemperatur (18)**: Anzeige «H», wenn die Umgebungstemperatur über 40,0 °C / 104,0 °F ist.
- **Zu niedrige Umgebungstemperatur (19)**: Anzeige «L», wenn die Umgebungstemperatur unter 10,0 °C / 50,0 °F ist.
- **Fehlfunktionsanzeige (20)**: Das System hat eine Funktionsstörung.
- **Leeres Display (22)**: Überprüfen Sie, ob die Batterie richtig eingelegt ist. Prüfen Sie auch die Polarität (<+> und <->) der Batterie.
- **Batterie erschöpft (23)**: Die Batterie sollte sofort gewechselt werden, wenn das «▼»-Symbol als einziges Symbol aufleuchtet.

10. Reinigung und Desinfektion

Verwenden Sie ein Alkoholschwämmchen oder ein mit Alkohol (70 % Isopropanol) befeuchtetes Baumwolltuch, um das Thermometergehäuse und den Mess-Sensor zu reinigen. Vergewissern Sie sich, dass keine Flüssigkeit ins Innere des Thermometers eindringt. Verwenden Sie keine aggressiven Reinigungsmittel, Lösungsmittel oder Benzol zum Reinigen und tauchen Sie das Gerät niemals in Wasser oder andere Reinigungsflüssigkeiten. Achten Sie darauf, die Oberfläche des Mess-Sensors und des Displays nicht zu verkratzen.

11. Batteriewechsel

Dieses Gerät ist mit einer Lithiumbatterie des Typs CR2032 ausgestattet. Ersetzen Sie die gebrauchte Batterie, wenn nur das «▼»-Symbol (23) auf dem Display aufleuchtet. Zum Entfernen der Batteriefachabdeckung müssen Sie zuerst die Schraube (26) lösen und dann die Batteriefachabdeckung entfernen, indem Sie diese in die gezeigte Richtung schieben. Legen Sie die neue Batterie mit dem Zeichen + nach oben ins Batteriefach. Zum Schliessen die Batteriefachabdeckung wieder aufsetzen und die Schraube festziehen.



Batterien und elektronische Geräte dürfen nicht in den Hausmüll, sondern müssen entsprechend den örtlichen Vorschriften entsorgt werden.

12. Garantie

Für dieses Gerät gewähren wir **5 Jahre Garantie** ab Kaufdatum. Während der Garantiezeit repariert oder ersetzt Microlife, nach eigenem Ermessen, das defekte Produkt kostenlos.

Wurde das Gerät durch den Benutzer geöffnet oder verändert, erlischt der Garantieanspruch.

Folgende Punkte sind von der Garantie ausgenommen

- Transportkosten und Transportrisiken
 - Schäden die durch falsche Anwendung oder Nichteinhaltung der Gebrauchsanweisung verursacht wurden
 - Schäden durch auslaufende Batterien
 - Schäden durch Unfall oder Missbrauch
 - Verpackungs- / Lagermaterial und Gebrauchsanweisung
 - Regelmässige Kontrollen und Wartung (Kalibrierung)
 - Zubehör und Verschleissteile: Batterien, Schutzhülle (optional).
- Sollte ein Garantiefall eintreten, wenden Sie sich bitte an den Händler, bei dem das Produkt gekauft wurde oder an Ihren lokalen Microlife-Service. Sie können Ihren lokalen Microlife-Service über unsere Website kontaktieren:

www.microlife.com/support

Die Entschädigung ist auf den Wert des Produkts begrenzt. Die Garantie wird gewährt, wenn das vollständige Produkt mit der Originalrechnung zurückgesandt wird. Eine Reparatur oder ein Austausch innerhalb der Garantiezeit verlängert oder erneuert die Garantiezeit nicht. Die gesetzlichen Ansprüche und Rechte der Verbraucher sind durch die Garantie nicht eingeschränkt.

13. Technische Daten

Typ:	Ohrthermometer IR 150
Messbereich:	0 - 100,0 °C / 32 - 212,0 °F
Messaufösung:	0,1 °C / °F
Messgenauigkeit:	Labor: ±0,2 °C, 32,0 ~ 42,2 °C ±0,4 °F, 89,6 ~ 108,0 °F
Anzeige:	Flüssigkristallanzeige, 4 Stellen plus spezielle Symbole
Alarm:	Das Gerät ist eingeschaltet und zur Messung bereit: 1 kurzer Signalton. Beendigung des Messvorgangs: 1 langer Signalton. Systemfehler oder Störung: 3 kurze Signaltöne. Fieberalarm: 10 kurze Signaltöne.
Speicher:	30 Messwerte mit Datum und Uhrzeit im Speichermodus abrufbar.

Hintergrundbeleuchtung:

Die Anzeige leuchtet 1 Sek. GRÜN, wenn das Gerät eingeschaltet wird.

Die Anzeige leuchtet 5 Sek. GRÜN, wenn die gemessene Temperatur unter 37,5 °C / 99,5 °F liegt.

Die Anzeige leuchtet 5 Sek. ROT, wenn die gemessene Temperatur grösser oder gleich 37,5 °C / 99,5 °F ist.

Betriebsbedingungen:

10 - 40 °C / 50,0 - 104 °F

Aufbewahrungsbedingungen:

15 - 95 % relative maximale Luftfeuchtigkeit

-25 - +55 °C / -13 - +131 °F

15 - 95 % relative maximale Luftfeuchtigkeit

Automatische Ausschaltung:

Ca. 1 Minute nach der letzten Messung.

Batterie:

1 x CR2032 Batterie 3V

Batterie-Lebensdauer:

ca. 1000 Messungen (mit neuer Batterie)

Grösse:

139 x 39 x 42 mm

Gewicht:

54,5 g (mit Batterie), 51 g (ohne Batterie)

IP Klasse:

IP22

Verweis auf

EN 12470-5; ASTM E1965; IEC 60601-1;

Normen:

IEC 60601-1-2 (EMC); IEC 60601-1-11

Durchschnittliche

Lebensdauer:

5 Jahre oder 12000 Messungen

Dieses Gerät entspricht den Anforderungen der Richtlinie für Medizinische Geräte 93/42/EWG.

Technische Änderungen vorbehalten.

Das Gesetz zur Verwendung medizinischer Produkte (Medical Product User Act) empfiehlt alle zwei Jahre eine technische Überprüfung des Geräts vorzunehmen. Bitte beachten Sie die geltenden Entsorgungsbestimmungen.

14. www.microlife.com

Detaillierte Benutzerinformationen über unsere Thermometer und Blutdruck-Messgeräte sowie Serviceleistungen finden Sie auf unserer Webseite www.microlife.com.

